

IMPORTANT SAFETY NOTICE: READ CAREFULLY BEFORE BEGINNING ASSEMBLY!

- * Always use proper tools.
- * Follow the assembly steps in order. Do not skip any steps.
- * Carefully review the list of parts. If parts are missing, contact the retailer from which you purchased the product to obtain any missing parts. DO NOT USE SUBSTITUTE PARTS.

- * Periodically check to ensure that all connectors (bolts, screws, etc.) are tight.
- * Keep the instructions for future reference.



NOTE: ASHLEY FURNITURE INDUSTRIES, INC. DISCLAIMS ANY LIABILITY FOR DAMAGES OR INJURIES WHICH MAY OCCUR DUE TO FAILURE TO PROPERLY FOLLOW ASSEMBLY INSTRUCTIONS, PROPERLY ASSEMBLE THE PRODUCT, OR PROPERLY USE THE PRODUCT.

CHECK TO SEE THAT THE FOLLOWING PARTS ARE IN THE HARDWARE PACK!

NO	DRAWING	Q'TY	DESCRIPTION	NO	DRAWING	Q'TY	DESCRIPTION
A		2	5/16" - 18UNC - 3Ax 38mm ALLEN BOLT	D		10	5/16" LOCK WASHER
B		4	5/16" - 18UNC - 3Ax 76mm ALLEN BOLT	E		10	5/16" FLAT WASHER
C		4	5/16" - 18UNC - 3Ax 51mm ALLEN BOLT	F		1	4mm ALLEN WRENCH



NOTE: DO NOT TIGHTEN ANY BOLTS UNTIL ALL BOLTS HAVE BEEN STARTED!

①

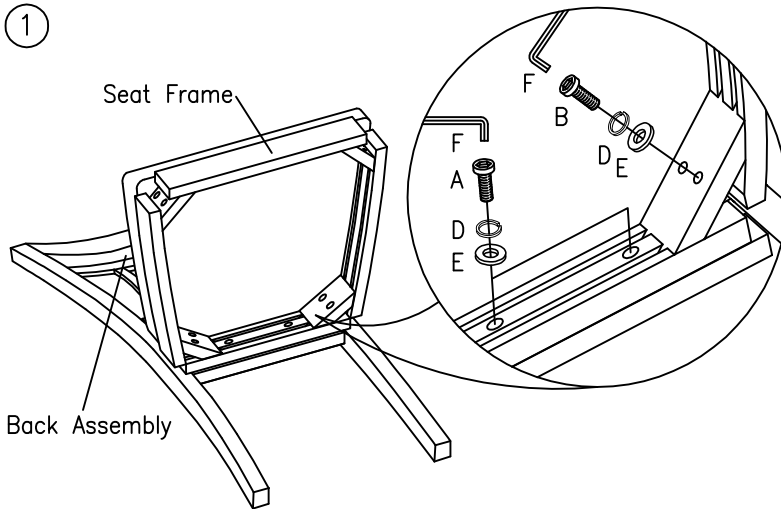

1. Carefully place the chair back assembly onto a smooth and protective surface.

2. Fix the seat frame to the chair back by turning an Allen bolt A, lock washer D and flat washer E into each middle hole in the chair back as shown.

3. Thread an Allen bolt B, lock washer D and flat washer E through each hole in the corner blocks into each leg as shown.

②

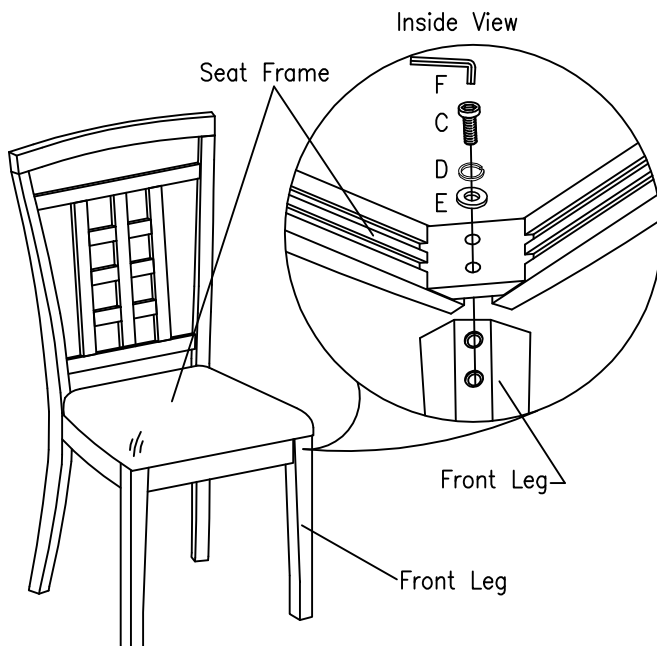

4. Attach the front legs to the seat frame by turning an Allen bolt C, lock washer D and flat washer E into each hole in the front leg as shown.

5. Carefully set the chair upright. Level the chair and tighten all bolts with the Allen wrench F.

NOTE: IT IS SUGGESTED THAT THE ALLEN WRENCH BE KEPT. IT MAY BE REUSED TO PERIODICALLY TIGHTEN THE BOLTS IF THEY BECOME LOOSE.

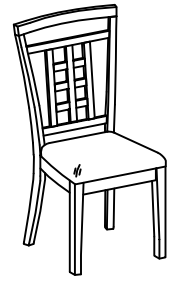

INSTRUCCIONES DE ENSAMBLE PARA LA SILLA MODELO D319-01

NOTICIA IMPORTANTE DE SEGURIDAD: LEA CUIDADOSAMENTE ANTES DE COMENZAR A ENSAMBLAR

- * Siempre use las herramientas apropiadas.
- * Siga los pasos de ensamble en orden. No salte ningún paso.
- * Revise la lista de partes. Si faltan partes, comuníquese con el surtidor del cual usted compró el producto para obtener las partes que le faltan. NO USE PARTES SUBSTITUTAS.

- * Periódicamente revise para asegurarse que todos los conectores (pernos, tornillos, etc.) estén bien apretados.
- * Guarde las instrucciones para referencia futura.



Las Industrias de Muebles Ashley, Inc. renuncia a cualquier responsabilidad de daños o lesiones que puedan ocurrir debido a no seguir las instrucciones de ensamble apropiadamente, el ensamble apropiado del producto, o el uso apropiado del producto.

POR FAVOR, ASEGURESE DE QUE LAS SIGUIENTES PARTES ESTEN DENTRO DEL PAQUETE DE MATERIALES:

NO	CANT	DIBUJO	DESCRIPCION	NO	CANT	DIBUJO	DESCRIPCION
A	2		Perno allen de 5/16"-18UNC-3A x 38mm	D	10		Arandelas de seguridad de 5/16"
B	4		Perno allen de 5/16"-18UNC-3A x 76mm	E	10		Arandelas planas de 5/16"
C	4		Perno allen de 5/16"-18UNC-3A x 51mm	F	1		Llave inglesa de 4mm



NO APRIETE NINGUN PERNO HASTA QUE TODOS ESTEN EN SU LUGAR!

1

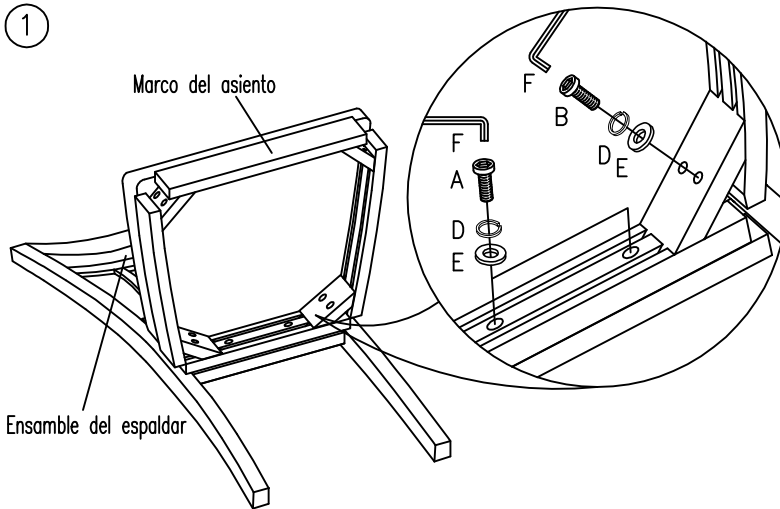

1. Coloque el ensamble del espaldar sobre una superficie lisa, protegida y nivelada.
2. Sujete el marco del asiento al espaldar de la silla usando un perno allen A, una arandela de seguridad D, y arandela plana E en cada agujero del medio del espaldar de la silla.
3. Use un perno B, una arandela de seguridad D, y una arandela E en cada agujero del bloque de la esquina de cada pata como se indica.

2

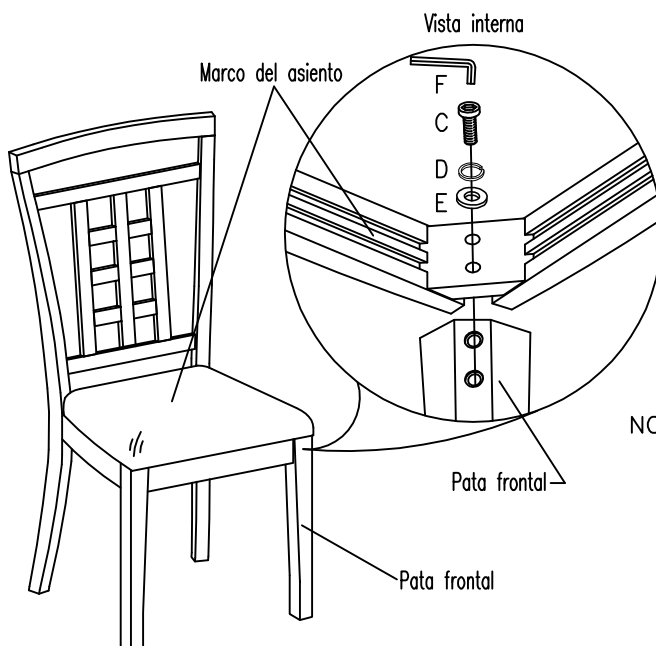

4. Conecte las patas frontales al marco de la silla usando un perno C, una arandela de seguridad D y una arandela E en cada agujero de la pata frontal como se indica.
5. Con cuidado, coloque la silla en posición vertical. Nivele la silla y apriete los pernos con la llave inglesa F.

NOTA: Se sugiere guardar la llave inglesa en caso de que necesite apretar los pernos de nuevo.

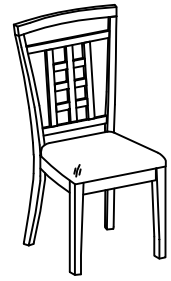

FEUILLE D'INSTRUCTIONS DE MONTAGE POUR D319-01

REMARQUE IMPORTANTE CONCERNANT LA SECURITE: LIRE ATTENTIVEMENT AVANT DE COMMENCER LE MONTAGE!

- * Utilisez toujours les outils adaptés.
- * Suivez l'ordre des étapes de montage. N'en sautez aucune.
- * Faites l'inventaire attentif de toutes les pièces. Si une ou plusieurs pièces manquent, contactez votre revendeur pour obtenir les pièces en question. N'UTILISEZ PAS DE PIÈCES DE SUBSTITUTION.
- * Vérifiez de temps à autre que tous les connecteurs (boulons, vis, etc.) sont bien serrés.
- * Gardez ces instructions pour pouvoir les consulter ultérieurement.
- * Certaines étapes du montage peuvent nécessiter l'installation de verres ou de miroirs. Soyez extrêmement prudent lors de la manipulation des verres ou des miroirs, car vous pourriez vous blesser gravement si le verre venait à casser. Ne manipulez jamais seul de grands objets en verre ou de grands miroirs.

- * Lors de l'assemblage des produits qui comportent des fils électriques (lampes, lumières, etc.), assurez-vous toujours (1) que le câble électrique est débranché avant de procéder au montage et (2) faites attention à ne pas secouer le câble électrique pendant le montage.
- * Lors du montage des étagères ou un meuble audio-vidéo, ne vous tenez pas sur les étagères inférieures pour installer les étagères supérieures. Utilisez un escabeau.
- * Ne vous tenez pas sur les tables, ce qui comprend mais pas uniquement, les tables d'extrémité, les tables basses, les tables à dîner, car elles ne sont pas destinées à supporter le poids des personnes.
- * Lorsque les instructions de montage mentionnent que l'installation nécessite deux personnes ou plus, n'essayez pas de monter vous-même le produit, car vous risqueriez de vous blesser.

REMARQUE: ASHLEY FURNITURE INDUSTRIES, INC. NE SE TIENT AUCUNEMENT RESPONSABLE DE TOUT DOMMAGES OU BLESSURES DUS AU NON RESPECT DES INSTRUCTIONS DE MONTAGE ET D'UTILISATION DU PRODUIT.

VÉRIFIEZ QUE TOUTES LES PARTIES SUIVANTES SE TROUVENT BIEN DANS LE PAQUET D'EMBALLAGE!

NO	SCHEMA	QTE	DESCRIPTION	NO	SCHEMA	QTE	DESCRIPTION
A		2	BOULONS ALLEN 5/16 POUCE-18UNC-3A x38mm	D		10	RONDELLE FREIN 5/16 POUCE
B		4	BOULONS ALLEN 5/16 POUCE-18UNC-3A x76mm	E		10	RONDELLE PLATE 5/16 POUCE
C		4	BOULONS ALLEN 5/16 POUCE-18UNC-3A x51mm	F		1	CLÉ ALLEN 4mm

REMARQUE: NE BLOQUER AUCUNE VIS TANT QUE VOUS N'AVEZ PAS COMMENCE A TOUTES LES DEMARRER!

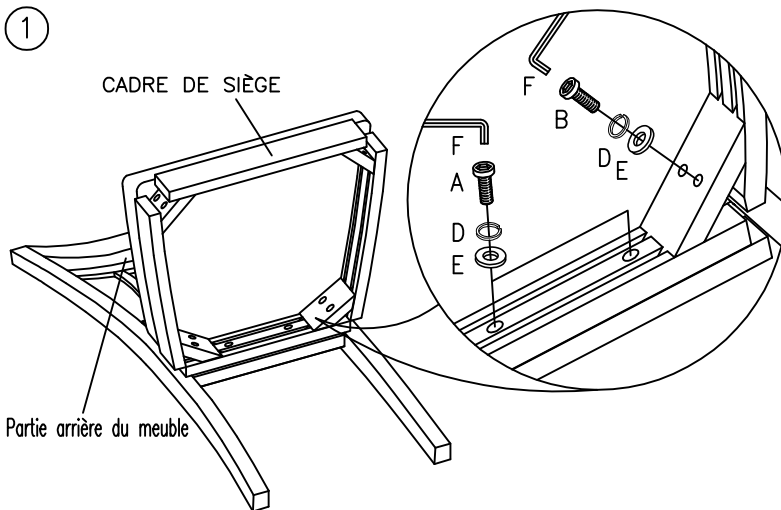

1. Placez précautionneusement le dossier de chaise sur une surface lisse et protectrice.

2. Fixez le cadre du siège au dossier de chaise en posant un boulon Allen A, une rondelle de blocage D et une rondelle plate E dans chaque trou central du dossier de chaise de la manière indiquée sur le schéma.

3. Faites passer un boulon Allen B, une rondelle de blocage D et une rondelle plate E à travers chaque trou des coins jusque dans chaque patte de la manière indiquée sur le schéma.

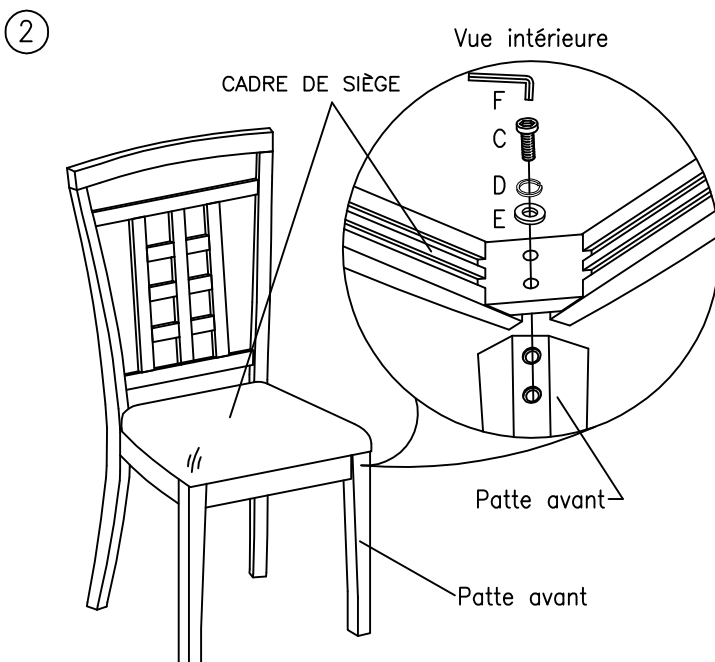

4. Fixez les pattes avant au cadre du siège en posant un boulon Allen C, une rondelle de blocage D et une rondelle plate E dans chaque trou de la patte avant de la manière indiquée sur le schéma.

5. Mettez précautionneusement la chaise debout. Mettez la chaise droite et serrez tous les boulons avec la clé Allen F.

REMARQUE: IL EST CONSEILLÉ DE GARDER LA CLÉ ALLEN. ELLE POURRA ÊTRE RÉUTILISÉE POUR BLOQUER LES VIS PÉRIODIQUEMENT SI ELLES PRENNENT DU JEU.