

ASSEMBLY INSTRUCTION SHEET FOR D258-223(Table)

IMPORTANT SAFETY NOTICE: READ CAREFULLY BEFORE BEGINNING ASSEMBLY!





- * Always use proper tools.
- * Follow the assembly steps in order. Do not skip any steps.
- * Carefully review the list of parts. If parts are missing, contact the retailer from which you purchased the product to obtain any missing parts. DO NOT USE SUBSTITUTE PARTS.

- * Periodically check to ensure that all connectors (bolts, screws, etc.) are tight.
- * Keep the instructions for future reference.
- * Do not stand on tables, including but not limited to, end tables, coffee tables, and dinner tables, as tables are not meant to support the weight of a person.



NOTE: ASHLEY FURNITURE INDUSTRIES, INC. DISCLAIMS ANY LIABILITY FOR DAMAGES OR INJURIES WHICH MAY OCCUR DUE TO FAILURE TO PROPERLY FOLLOW ASSEMBLY INSTRUCTIONS, PROPERLY ASSEMBLE THE PRODUCT, OR PROPERLY USE THE PRODUCT.

CHECK TO SEE THAT THE FOLLOWING PARTS ARE IN THE TABLE HARDWARE PACK

NO	DRAWING	Q'TY	DESCRIPTION	NO	DRAWING	Q'TY	DESCRIPTION
A		1	4mm ALLEN WRENCH	C		8	5/16" LOCK WASHER
B		8	5/16" X 50mm BOLT	D		8	5/16" FLAT WASHER

①

1. Lay table top down on a smooth and protective surface.

2. Place a leg into a corner of the table top while aligning the holes in the leg with the holes in the corner block.

3. Attach leg to table with bolt (B), lock washer (C), and flat washer (D) using allen wrench (A) as shown.

4. Repeat for remaining legs. Tighten all bolt with allen wrench (A).

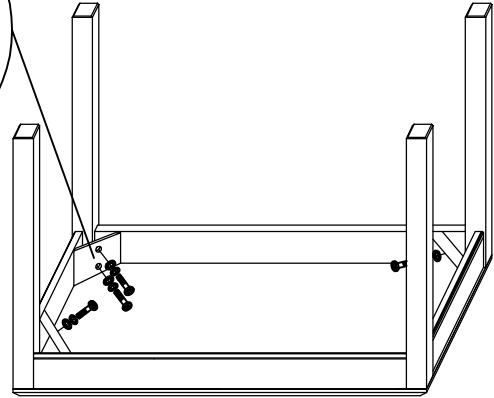
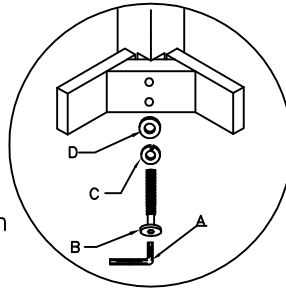

②

1. Carefully set the table upright.

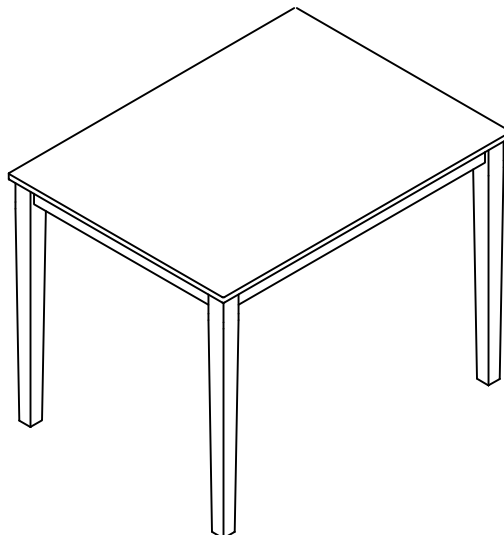

YOU HAVE COMPLETED THE ASSEMBLY OF YOUR TABLE !

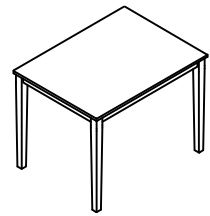

INSTRUCCIONES DE ENSAMBLAJE PARA LA MESA MODELO D258-223 (MESA)

NOTICIA IMPORTANTE DE SEGURIDAD LEA CUIDADOSAMENTE ANTES DE COMENZAR A ENSAMBLAR





- * Siempre use las herramientas apropiadas.
- * Siga los pasos de ensamble en orden. No salte ningún paso.
- * Revise la lista de partes. Si faltan partes, comuníquese con el surtidor del cual usted compró el producto para obtener las partes que le faltan. **NO USE PARTES SUBSTITUTAS.**

- * Periódicamente revise para asegurarse que todos los conectores (pernos, tornillos, etc.) estén bien apretados.
- * Guarde las instrucciones para referencia futura.
- * No se pare en las mesas, incluyendo pero sin límite a, mesas laterales, mesas de centro, mesas de comedor, ya que estas mesas no están construídas para soportar el peso de una persona.



NOTA: Las Industrias de Muebles Ashley, Inc. renuncia a cualquier responsabilidad de daños o lesiones que puedan ocurrir debido a no seguir las instrucciones de ensamble apropiadamente, el ensamble apropiado del producto, o el uso apropiado del producto.

POR FAVOR ASEGÚRESE DE QUE LAS SIGUIENTES PARTES ESTÉN DENTRO DEL PAQUETE DE MATERIALES.

NO	DIBUJO	CANT	DESCRIPTION	NO	DIBUJO	CANT	DESCRIPTION
A		1	5mm LLAVE ALLEN	C		8	5/16" GOLILLAS
B		8	5/16" X 50 mm PERNOS ALLEN	D		8	5/16" GOLILLAS DE SEGURIDAD

1

1. Coloque la parte superior de la mesa boca abajo sobre una superficie suave y protectora.
2. Ponga una pata en la esquina de la cubierta y alinee los agujeros que hay en la pata con los agujeros que hay en el esquinero.
3. Ate la pierna a la mesa con tornillo (B), arandela de seguridad (C) y arandela (D) con llave Allen (A) como se muestra.
4. Repita el proceso para otras piernas. Apriete todos los tornillos usando una llave Allen (A) a la vez que se asegura que la unidad permanece nivelada.

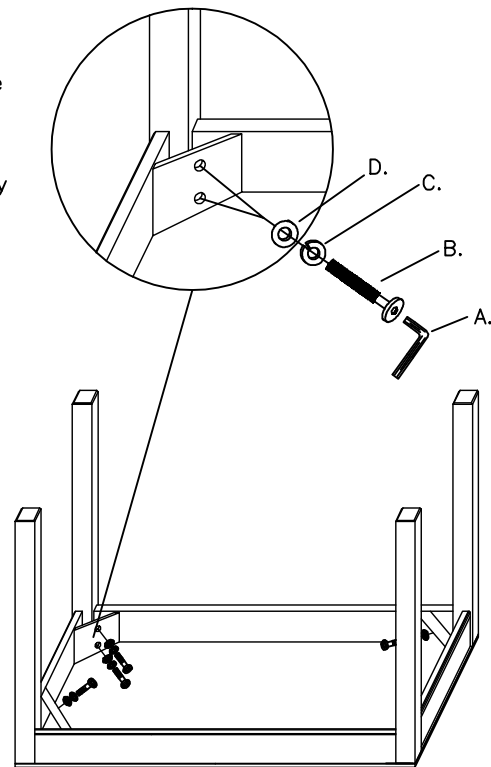

2

1. Coloque la mesa recta sobre una superficie nivelada.

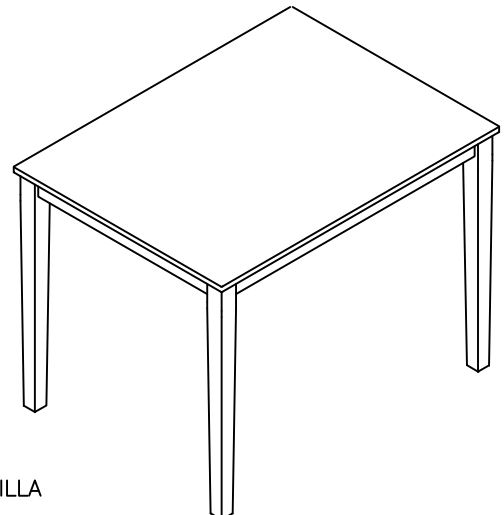

USTED HA TERMINADO EL ENSAMBLAJE DE SU SILLA

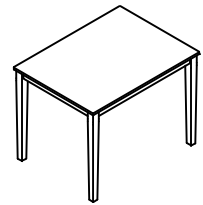

FEUILLE D'INSTRUCTIONS DE MONTAGE POUR D258-223(Table)

REMARQUE IMPORTANTE CONCERNANT LA SECURITE: LIRE ATTENTIVEMENT AVANT DE COMMENCER LE MONTAGE!





- * Utilisez toujours les outils adaptés.
- * Suivez l'ordre des étapes de montage. N'en sautez aucune.
- * Faites l'inventaire attentif de toutes les pièces. Si une ou plusieurs pièces manquent, contactez votre revendeur pour obtenir les pièces en question. N'UTILISEZ PAS DE PIECES DE SUBSTITUTION.
- * Vérifiez de temps à autre que tous les connecteurs (boulons, vis, etc.) sont bien serrés.
- * Gardez ces instructions pour pouvoir les consulter ultérieurement.
- * Certaines étapes du montage peuvent nécessiter l'installation de verres ou de miroirs. Soyez extrêmement prudent lors de la manipulation des verres ou des miroirs, car vous pourriez vous blesser gravement si le verre venait à casser. Ne manipulez jamais seul de grands objets en verre ou de grands miroirs.

- * Lors de l'assemblage des produits qui comportent des fils électriques (lampes, lumières, etc.), assurez-vous toujours (1) que le câble électrique est débranché avant de procéder au montage et (2) faites attention à ne pas secouer le câble électrique pendant le montage.
- * Lors du montage des étagères ou un meuble audio-vidéo, ne vous tenez pas sur les étagères inférieures pour installer les étagères supérieures. Utilisez un escabeau.
- * Ne vous tenez pas sur les tables, ce qui comprend mais pas uniquement, les tables d'extrémité, les tables basses, les tables à dîner, car elles ne sont pas destinées à supporter le poids des personnes.
- * Lorsque les instructions de montage mentionnent que l'installation nécessite deux personnes ou plus, n'essayez pas de monter vous-même le produit, car vous risqueriez de vous blesser.



REMARQUE: ASHLEY FURNITURE INDUSTRIES, INC. NE SE TIEN AUCUNEMENT RESPONSABLE DE TOUT DOMMAGES OU BLESSURES DUS AU NON RESPECT DES INSTRUCTIONS DE MONTAGE ET D'UTILISATION DU PRODUIT.

VERIFIEZ QUE TOUTES LES PARTIES SUIVANTES SE TROUVENT BIEN DANS LE PAQUET D'EMBALLAGE!

NO	SCHEMA	QTE	DESCRIPTION	NO	SCHEMA	QTE	DESCRIPTION
A		1	4mm Cle' Allen	C		8	5/16" Rondelle Frein
B		8	5/16" X 50 mm Boulon Allen	D		8	5/16" Rondelle Plate

①

1. Mettre le supérieur de table vers le bas sur une surface lisse et protctive.
2. Placez une patte dans un coin du dessus de table et alignez les trous de la jambe avec les trous du coin.
3. Attachez la pièd à la table avec le boulon (B), la rondelle frein (C), et la rondelle plate (D) à l'aide de la clé mâle (A) comme montré.
3. Répétez ces opérations pour les pattes restantes. Serrez tous les boulons à l'aide de la clé mâle (A) en assurant l'unité reste le niveau.

NE SERREZ ENCORE AUCUN DES BOULONS !

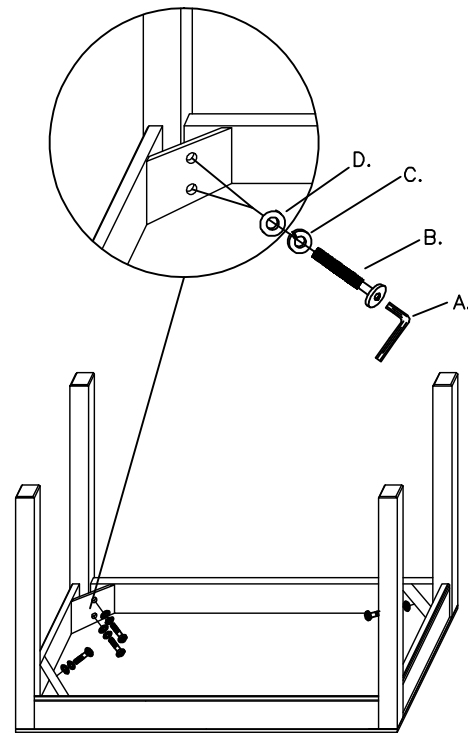

②

1. Mettre la table début sur une surface de niveau.

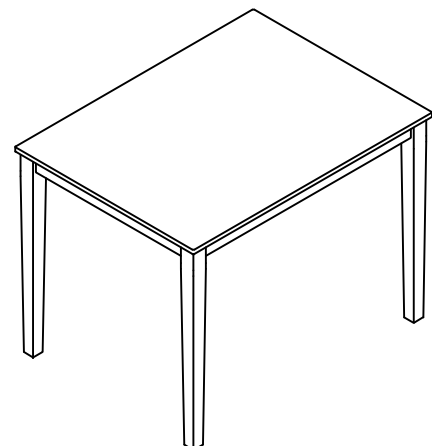

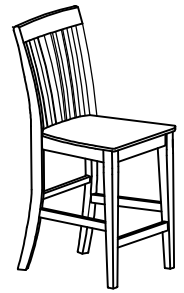

ASSEMBLY INSTRUCTION SHEET FOR MODEL D258-223(Chair)

IMPORTANT SAFETY NOTICE: READ CAREFULLY BEFORE BEGINNING ASSEMBLY!

- * Always use proper tools.
- * Follow the assembly steps in order. Do not skip any steps.
- * Carefully review the list of parts. If parts are missing, contact the retailer from which you purchased the product to obtain any missing parts. DO NOT USE SUBSTITUTE PARTS.







- * Periodically check to ensure that all connectors (bolts, screws, etc.) are tight.
- * Keep the instructions for future reference.

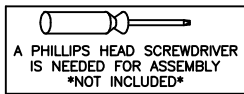

NOTE: ASHLEY FURNITURE INDUSTRIES, INC. DISCLAIMS ANY LIABILITY FOR DAMAGES OR INJURIES WHICH MAY OCCUR DUE TO FAILURE TO PROPERLY FOLLOW ASSEMBLY INSTRUCTIONS, PROPERLY ASSEMBLE THE PRODUCT, OR PROPERLY USE THE PRODUCT.

CHECK TO SEE THAT THE FOLLOWING PARTS ARE IN THE CHAIR HARDWARE PACK!



NO	DRAWING	Q'TY	DESCRIPTION	NO	DRAWING	Q'TY	DESCRIPTION
A		4	1/4" x 90mm Bolt	E		9	1/4" LOCK WASHER
B		1	1/4" x 50mm Bolts	F		9	1/4" FLAT WASHER
C		4	1/4" x 60mm Bolts	G		1	4mm ALLEN WRENCH
D		6	5/32" x 35mm Screws				



NOTE: UNIT SHOULD BE ASSEMBLED BY TWO OR MORE PEOPLE.
DO NOT TIGHTEN ANY BOLTS UNTIL ALL BOLTS HAVE BEEN STARTED!

①

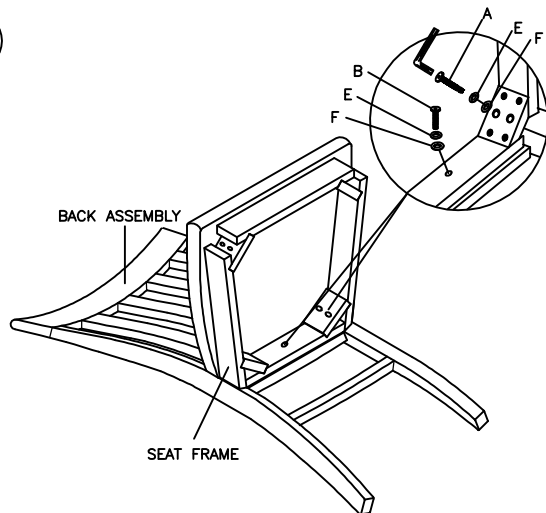

1. Lay the back assembly down on a smooth and protective surface.

2. Align the seat frame to the back assembly. Start bolt (B), washer (F) and lock washer (E) into the center hole of the seat frame back rail and start bolts (A), lock washers (E) and flat washers (F) into each hole of the seat frame corner blocks as shown.

NOTE: DO NOT TIGHTEN ANY BOLTS AT THIS TIME !

②

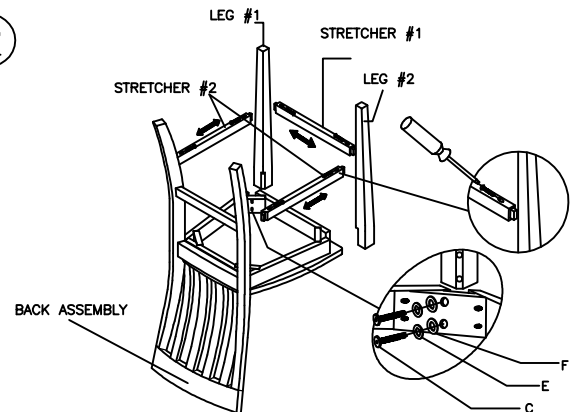

1. Attach Leg labeled #1 to corresponding corner of seat frame by starting bolt (C), lock washer (E) and flat washer (F) as shown,

2. Repeat for Leg labeled #2. Leave bolts loose to allow for attachment of stretchers.

3. Place front stretcher #1 between front legs making sure holes in stretcher are facing bottom of legs as shown. Secure stretcher to legs with screws (D) using phillips screwdriver (not included) as shown.

4. Place side stretchers #2 between front legs and back assembly, making sure holes are facing bottom of legs as shown. Secure stretchers to front legs and back assembly with screws (D) using phillips screwdriver (not included) as shown.

NOTE: DO NOT TIGHTEN ANY BOLTS AT THIS TIME !

③

1. Set the chair upright.
2. Place chair on a level surface and Tighten all bolts using allen wrench (G) while keeping chair level.



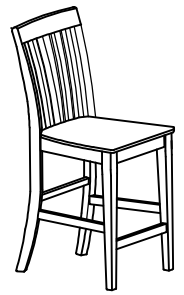

INSTRUCCIONES DE ENSAMBLAJE PARA LA MESA MODELO D258-223 (SILLA)

NOTICIA IMPORTANTE DE SEGURIDAD LEA CUIDADOSAMENTE ANTES DE COMENZAR A ENSAMBLAR

- * Siempre use las herramientas apropiadas.
- * Siga los pasos de ensamble en orden. No salte ningún paso.
- * Revise la lista de partes. Si faltan partes, comuníquese con el surtidor del cual usted compró el producto para obtener las partes que le faltan.

NO USE PARTES SUSTITUTAS.

- * Periódicamente revise para asegurarse que todos los conectores (pernos, tornillos, etc.) estén bien apretados.
- * Guarde las instrucciones para referencia futura.
- * No se pare en las mesas, incluyendo pero sin límite a, mesas laterales, mesas de comedor, ya que estas mesas no están construidas para soportar el peso de una persona.



NOTA: Las Industrias de Muebles Ashley, Inc. renuncia a cualquier responsabilidad de daños o lesiones que puedan ocurrir debido a no seguir las instrucciones de ensamble apropiadamente, el ensamble apropiado del producto, o el uso apropiado del producto.

Compruebe que las siguientes partes se encuentran en el paquete de hardware!

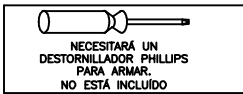

NO	DIBUJO	CANT	DESCRIPTION	NO	DIBUJO	CANT	DESCRIPTION
A		4	1/4" x 90 mm PERNO ALLEN DE	E		9	1/4" Arandela de seguridad de
B		1	1/4" x 50mm PERNO ALLEN DE	F		9	1/4" Arandela plana de
C		4	1/4" x 60mm PERNO ALLEN DE	G		1	4mm Llave inglesa de
D		6	5/32" x 35m Tornillos				

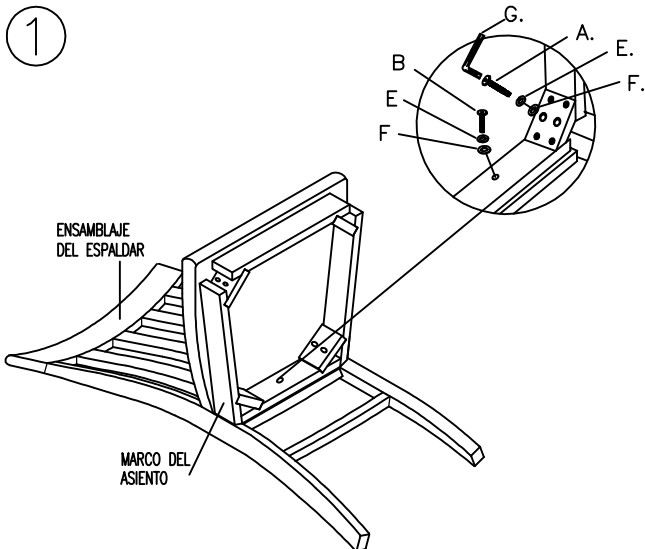

1. Coloque la parte posterior de la silla hacia abajo sobre una superficie suave y protectora.
2. Fije el asiento a la parte posterior girando un tornillo Allen (B), una arandela de seguridad (E) y una arandela plana (F) en el agujero central del raíl posterior del asiento. Posteriormente gire los tornillos (A), arandelas de seguridad (E) y arandelas planas (F) en cada agujero de los bloques de la esquina del asiento, tal y como se muestra.

¡NO APRIETE NINGÚN TORNILLO EN ESTE MOMENTO!

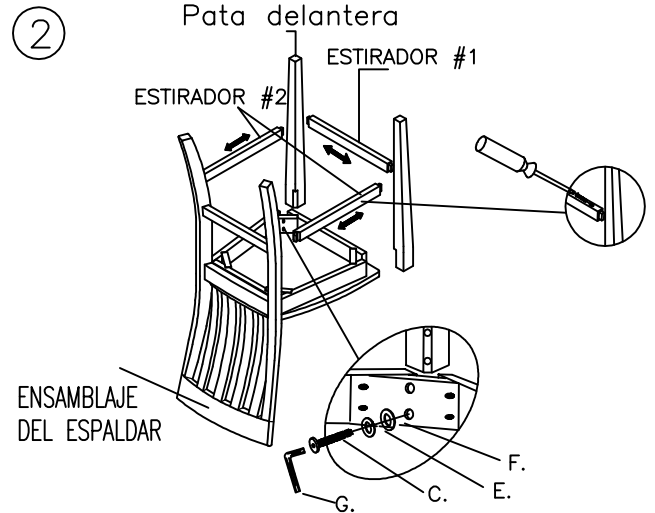

1. Fije la pata etiquetada como #1 a la esquina correspondiente de la estructura del asiento girando el tornillo (C), arandela de seguridad (E) y arandela plana (F) tal y como se muestra.
2. Repita estos pasos para la pata etiquetada como #2. Deje ambos tornillos flojos para permitir la fijación de los extensores.
3. Coloque el extensor frontal #1 entre las patas frontales y asegure cada extremo del extensor a las patas con tornillos (D) usando un destornillador Phillips (no incluido), tal y como se muestra. Fije los extensores con los agujeros dando hacia abajo.
4. Coloque los extensores laterales #2 entre las patas frontales y traseras y asegure cada extremo de los tiradores y el conjunto posterior con tornillos (D) usando un destornillador Phillips (no incluido), tal y como se muestra. Fije los extensores con los agujeros dando hacia abajo.

¡NO APRIETE NINGÚN TORNILLO EN ESTE MOMENTO!

3. 1. Coloque la silla recta sobre una superficie nivelada.
2. Apriete todos los tornillos usando una llave Allen (G) a la vez que se asegura que la unidad permanece nivelada.

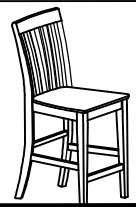



FEUILLE D'INSTRUCTIONS DE MONTAGE POUR D258-223(Chaise)

REMARQUE IMPORTANTE CONCERNANT LA SECURITE: LIRE ATTENTIVEMENT AVANT DE COMMENCER LE MONTAGE!

- * Utilisez toujours les outils adaptés.
- * Suivez l'ordre des étapes de montage. N'en sautez aucune.
- * Faites l'inventaire attentif de toutes les pièces. Si une ou plusieurs pièces manquent, contactez votre revendeur pour obtenir les pièces en question. N'UTILISEZ PAS DE PIÈCES DE SUBSTITUTION.
- * Vérifiez de temps à autre que tous les connecteurs (boulons, vis, etc.) sont bien serrés.
- * Gardez ces instructions pour pouvoir les consulter ultérieurement.
- * Certaines étapes du montage peuvent nécessiter l'installation de verres ou de miroirs. Soyez extrêmement prudent lors de la manipulation des verres ou des miroirs, car vous pourriez vous blesser gravement si le verre venait à casser. Ne manipulez jamais seul de grands objets en verre ou de grands miroirs.

- * Lors de l'assemblage des produits qui comportent des fils électriques (lampes, lumières, etc.), assurez-vous toujours (1) que le câble électrique est débranché avant de procéder au montage et (2) faites attention à ne pas secouer le câble électrique pendant le montage.
- * Lors du montage des étagères ou un meuble audio-vidéo, ne vous tenez pas sur les étagères inférieures pour installer les étagères supérieures. Utilisez un escabeau.
- * Ne vous tenez pas sur les tables, ce qui comprend mais pas uniquement, les tables d'extrémité, les tables basses, les tables à dîner, car elles ne sont pas destinées à supporter le poids des personnes.
- * Lorsque les instructions de montage mentionnent que l'installation nécessite deux personnes ou plus, n'essayez pas de monter vous-même le produit, car vous risqueriez de vous blesser.



REMARQUE: ASHLEY FURNITURE INDUSTRIES, INC. NE SE TIENT AUCUNEMENT RESPONSABLE DE TOUT DOMMAGES OU BLESSURES DUS AU NON RESPECT DES INSTRUCTIONS DE MONTAGE ET D'UTILISATION DU PRODUIT.

Vérifier que les pièces sont dans le pack matériel!

LE MONTAGE NECESSITE L'UTILISATION D'UN TOURNEVIS PHILLIPS *NON INCLUS*

NO	SCHEMA	QTE	DESCRIPTION	NO	SCHEMA	QTE	DESCRIPTION
A		4	1/4" x 90mm Boulon Allen	E		9	1/4" Rondelle Frein
B		1	1/4" x 50mm Boulon Allen	F		9	1/4" Rondelle Plate
C		4	1/4" x 60mm Boulon Allen	G		1	4mm Cle' Allen
D		6	5/32" x 35mm VIS				

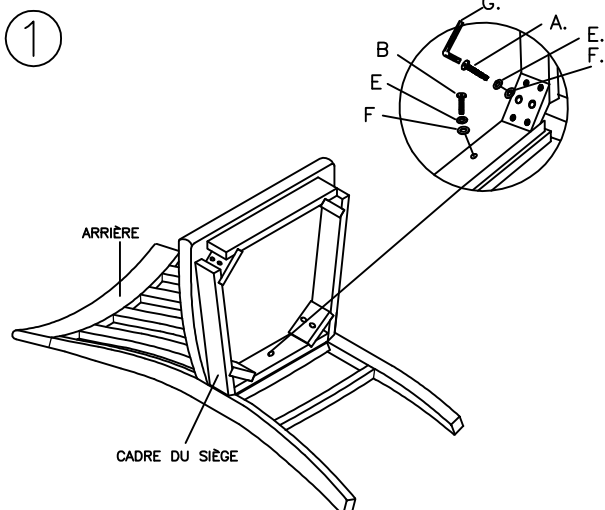

1. Mettre la chaise arrière vers le bas sur une surface lisse et protectrice.

2. Attachez la structure du siège à l'assemblée arrière en tournant le boulon (B), la rondelle frein (E) et la rondelle plate (F) en trou central du rail arrière de structure du siège. Alors en tournant les boulons (A), les rondelles frein (E) et les rondelles plates (F) en chaque trou des blocs de coin de structure du siège comme montré.

NE SERREZ AUCUN BOULON ACTUELLEMENT !

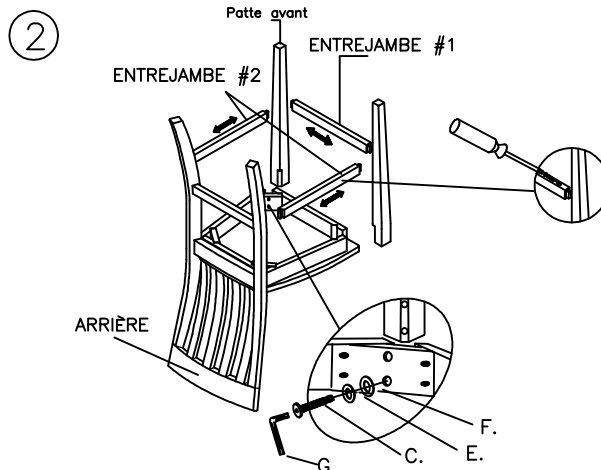

1. Attachez la piède marqué #1 au coin correspondant de la structure du siège en boulon (C), la rondelle frein (E) et la rondelle plate (F) comme montré

2. Répéter pour la piède marqué #2. Laissez les boulons lâches pour attacher la civière.

3. Placez la civière #1 avant entre les pièdes avant et fixez chaque côté de civière aux pièdes avec les vis (D) à l'aide du tournevis Phillips (non inclus) comme montré. Attachez la civière avec des trous face en bas.

4. Placez la civière latérale #2 entre les pièdes avant et l'assemblée arrière et fixez chaque côté de civière et assemblée arrière avec les vis (D) à l'aide du tournevis Phillips (non inclus) comme montré. Attachez la civière avec des trous faisant face en bas.

NE SERREZ AUCUN BOULON ACTUELLEMENT !

3

1. Placez la chaise début sur une surface de niveau.

2. Serrez tous les boulons à l'aide de la clé mâle (G) en assurant l'unité reste le niveau.

